

BARBECUE SERIE 600 TOP 600

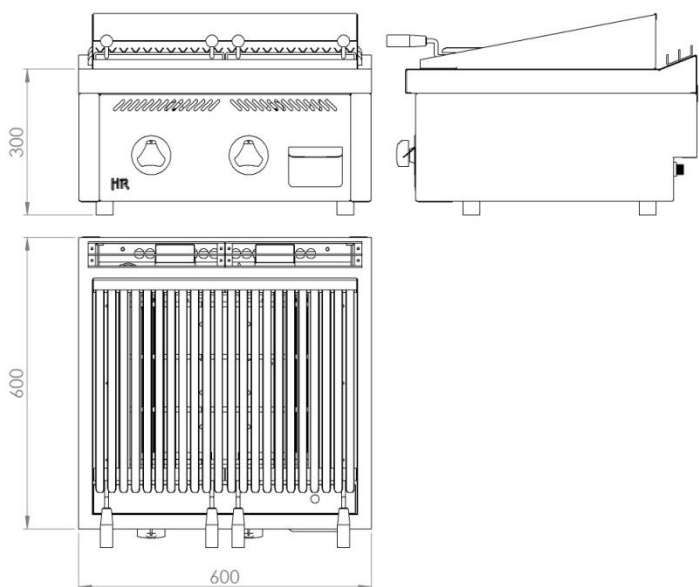

CARACTÉRISTIQUES GÉNÉRALES

Marque	FAINCA HR
Famille	BARBECUE
Model	B6006S
Matériau principal	Acier Inoxydable
Matériau secondaire	NON
Dispositif de contrôle	OUI
Type de contrôle	Poignée
Type de chauffage	GAZ
Sélection de la température	2 positions - Réglable
Dimensions de cuisson (cm2)	2200
Grilles amovibles	OUI
Grille réglable en hauteur	OUI
Roche volcanique	OUI
Nettoyage	Acier Inoxydable
Matériau du corps	Acier Inoxydable
Boîtier résistant à la chaleur	OUI
Bacs à graisse	2

DÉTAILS DE L' EMBALLAGE

Code EAN	8437006769167
Pcs standard par unité d'emballage / carton	1
Poids net (kg)	42
Poids Brut (kg)	57
Pièces standard par palette	1

DONNÉES TECHNIQUES

Certifications d'homologation	CE
Puissance maximale en gaz (kW)	13
Nombre de brûleurs	2
Puissance par brûleur (kW)	6.5
Dispositif de sécurité	OUI - THERMOCOUPLE
Allumage pilote	NON
Piézoélectrique	NON

DIMENSIONS DE L'APPAREIL

Dimensions de l'appareil (hauteur, largeur, profondeur) (mm)	413x600x600
Mesures du produit emballé (mm)	480x680x680