

FOURNEAU ÉLECTRIQUE 2 PLAQUES SERIE 750 MEUBLE

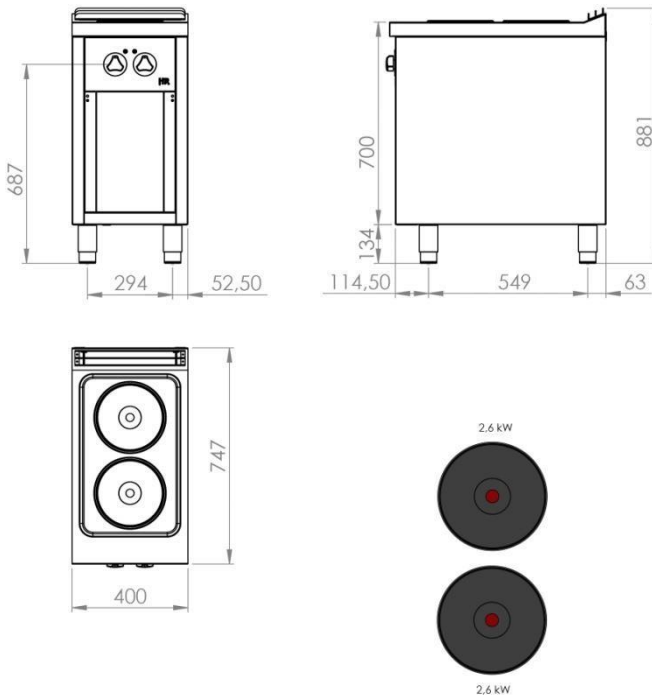

CARACTÉRISTIQUES GÉNÉRALES

Marque	FAINCA HR
Famille	FOURNEAUX
Modèle	CE2P750E
Matière principale	Acier inox AISI 304
Dispositifs de commande	OUI
Type de contrôle / Quantité	POIGNÉE / 2
Type de chauffage	RESIST. ÉLECTRIQUE
Sélection de température du fourneau	RÉGLABLE / 6 POSITIONS
Sélection de la température Four / Gamme (°C)	/
Plaques	
Quantité	2
Diamètre (mm)	220
Grille amovible dans le fourneau	NON INCLUS
Four	
Capacité utile du four (L)	/
Dimensions (hauteur, largeur, profondeur) (mm)	/
Matière	/
Max. Puissance du four (kW)	/
Puissance de la ligne supérieure (Grill) (kW)	/
Puissance de la ligne inférieure(kW)	/
Grill anti-roulis	/
Plateau inférieur	/
Bourrelet/Joint	/
Nettoyage	ACIER INOX
Boîtier thermorésistant	OUI
Indicateur de puissance	OUI
Indicateur de fonctionnement	NON
DONNÉES TECHNIQUES	
Certifications d'homologation	
Puissance maximale (kW)	5.2
Tension (V)	230
Type de contrôle de sécurité	TEMP.
Dispositif de sécurité	Limiteur interne
Dispositif de sécurité Four	/
Connexions	
Électrique / Position	Bornier / ARRIÈRE
DÉTAILS DE L' EMBALLAGE	
Code EAN	8437006795272
Pcs standard par unité d'emballage / carton	1
Pièces standard par palette	1
Poids net (Kg)	40
Poids Brut (Kg)	50
DIMENSIONS DE L'APPAREIL	
Dimensions de l'appareil (hauteur, largeur, profondeur) (mm)	885x400x750
Mesures du produit emballé (mm)	950x480x830