

## FOURNEAUX ELECTRIQUES 2 PLAQUES SERIE 900 MEUBLE

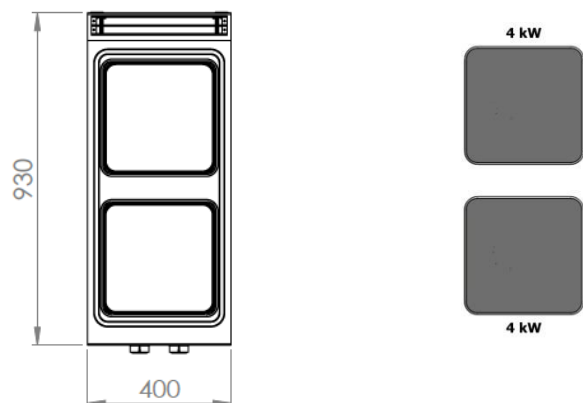
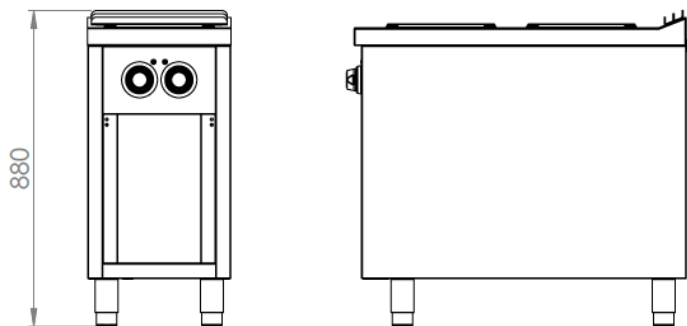

CARACTERISTIQUES GENERALES	
Marque	FAINCA HR
Famille	FOURNEAUX
Modèle	CE2P900E
Matériau principal	ACIER INOX. AISI 304
Dispositif de commande	OUI
Type de contrôle / Quantité	COMMANDE / 2
Type de chauffage	RESIST. ELECTRIQUE
Sélection de température Fourneaux	REGLABLE / 6 POSITIONS
Sélection de température Four	/
Plaques	
Quantité	2
Superficie (mm)	300x300
Grilles amovibles Fourneaux	Non incorporé
Four	Non incorporé
Capacité utile Four (L)	/
Dimensions (hauteur, largeur, profondeur) (mm)	/
Matériel	/
Puissance Max Four (kW)	/
Puissance de la ligne supérieure (Grill) (kW)	/
Puissance de la ligne inférieure (kW)	/
Grille anti-rouille	/
Plateau inférieur	/
Joint	/
Nettoyage	ACIER INOX.
Boîtier thermorésistant	OUI
Indicateur de puissance	OUI
Indicateur de fonctionnement	NON

DETAILS DE L'EMBALLAGE	
Code EAN	8437006782951
Nombre standard de pièces par emballage/carton	1
Nombre standard de pièces par palette	1
Poids net (kg)	46
Poids brut (kg)	61

DONNES TECHNIQUES	
Certificat d'homologation	CE
Puissance max (kW)	8
Tensions (V)	380 / 400
Type de contrôle de sécurité	TEMP.
Dispositif de sécurité	Limiteur interne.
Dispositif de sécurité du Four	/
Connexions	
Electrique / Position	Regleta / TRASERA

DIMENSIONS DE L'APPAREIL	
Dimensions de l'appareil (hauteur, largeur, profondeur) (mm)	400x930x880h
Mesures du produit emballé (mm)	480x990x940h