

# ugolini<sup>®</sup> COMPACT

La gamme Compact est disponible en versions de 1 à 3 bacs d'une capacité de 5 ou 8 litres. Les distributeurs sont faciles à utiliser et polyvalents, ils ont été conçus pour refroidir, grâce à la pompe submergée, tout type de boisson non gazeuse.

Rapides et faciles à démonter, ils permettent un nettoyage parfait, un gain de temps et rendent votre travail simple et rentable.

Récipients en polycarbonate incassable pour denrées alimentaires.

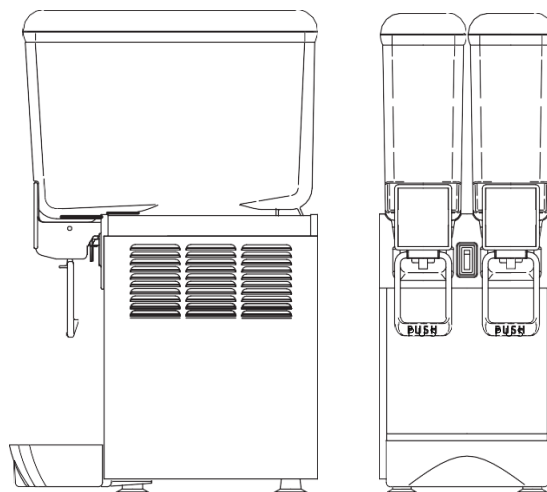

## Caractéristiques techniques :

|                       |    | Compact 5/8-1 | Compact 5/8-2 | Compact 5/8-3 |
|-----------------------|----|---------------|---------------|---------------|
| Nombre de bacs :      | n  | 1             | 2             | 3             |
| Capacité :            | l  | 5/8           | 5/8           | 5/8           |
| Largeur :             | cm | 18            | 25            | 37            |
| Profondeur :          | cm | 39/41         | 39/41         | 39/41         |
| Hauteur :             | cm | 55/62         | 55/62         | 55/62         |
| Poids net :           | kg | 13/15         | 17/18         | 22/24         |
| Poids brut :          | kg | 14/17         | 19/19         | 24/26         |
| Thermostat réglable : | n  | 1             | 1             | 1             |
| Puissance :           | W  | 170           | 270           | 315           |
| Gaz :                 |    | R290          | R290          | R290          |

## Autres caractéristiques techniques :

- Corps en acier inoxydable
- Compresseur hermétique
- Thermostat réglable
- Refroidissement par air (prévoir un espace de 15 cm au moins tout autour du distributeur pour ne pas obstruer le flux d'air de refroidissement)
- Niveau de bruit inférieur à 70 dB (A)

## Tensions :

- 230V / 1 / 50Hz

## Versions / options :

- Version TE : avec affichage électronique de la température (pour produit lacté)
- 60 hz : sur commande (PVP +5%)

