

DRINKTOWER

Robinets/Colonnes pour modèles encastrables



Distribution

Distributeur professionnel à 2 sorties qui fournit de l'eau ambiante, froide et pétillante. Distribution automatique avec réglage du dosage; vous pouvez définir jusqu'à 2 doses (petites et grandes) pour tous les types d'eau.



Hygiène

Corps en acier inoxydable et aluminium satiné pour assurer une hygiène maximale et faciliter l'entretien, le nettoyage et la désinfection du produit.



Panneau de contrôle

Affichage LCD. Trois langues de fonctionnement et de programmation: italien, anglais et allemand.



Filtre d'alarme

Alarme de remplacement du filtre, si le filtre est installé; une alarme visuelle apparaît à l'écran mais la distribution n'est pas interdite



Flexibilité et distribution sur mesure

Le distributeur Drink Tower est compatible avec toute marque d'équipement sous comptoir de marque et peut être adapté aux exigences de mesure.

Egouttoirs

VR-I



VR-I2



VR-IR



Référence

DRINK TOWER

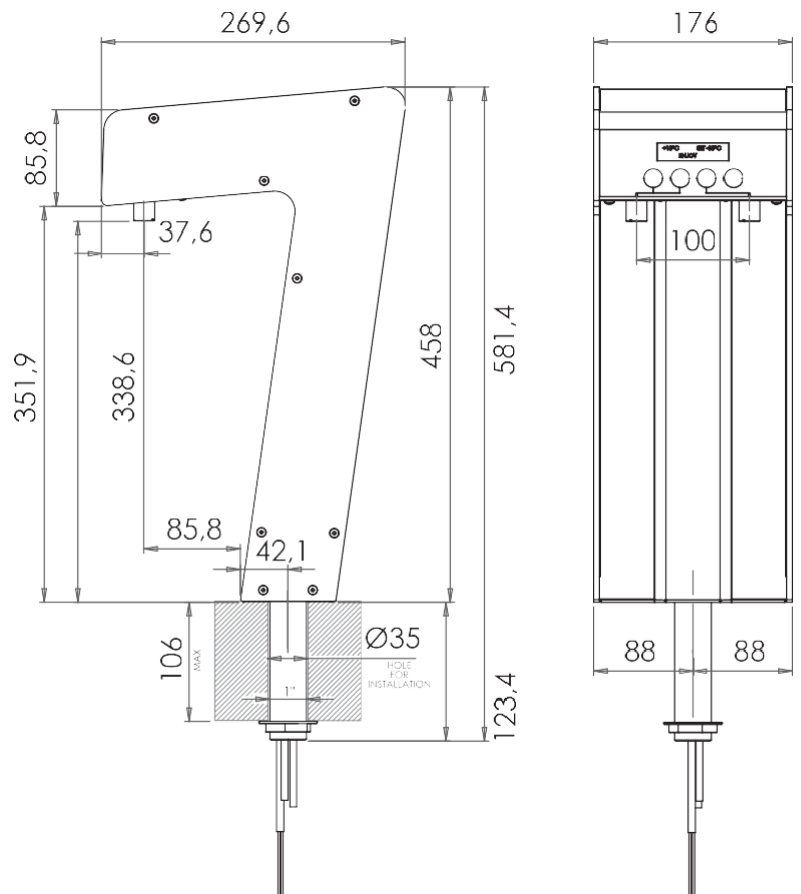

Données techniques

Dimensions	Voir schéma
Alimentation électrique	230V-1-50/60 Hz
Absorption totale	50 W
Poids net	5,5 Kg
Trou sur le dessus	Ø 35mm
Connexions	Tube Ø 8mm o tube Ø 6 mm
Courant	Schuko standard ou prise anglaise sur demande