

FRITEUSE GAZ 20L + 20L SERIE 900 MEUBLE

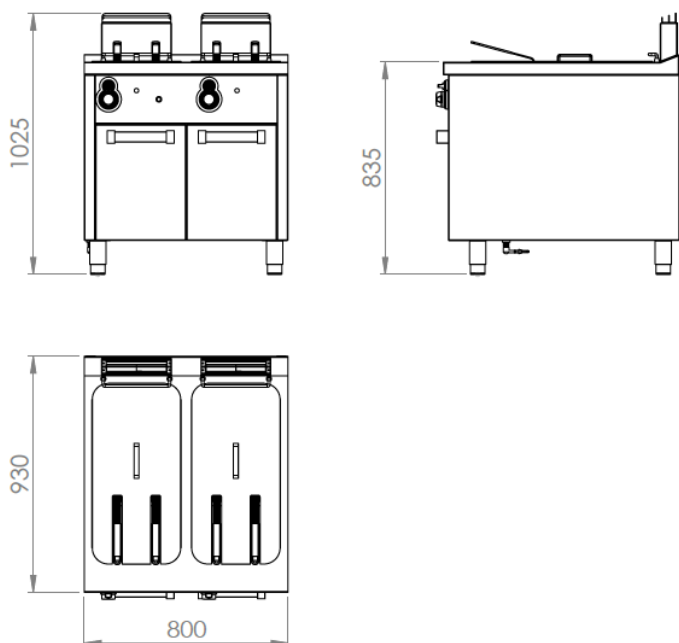
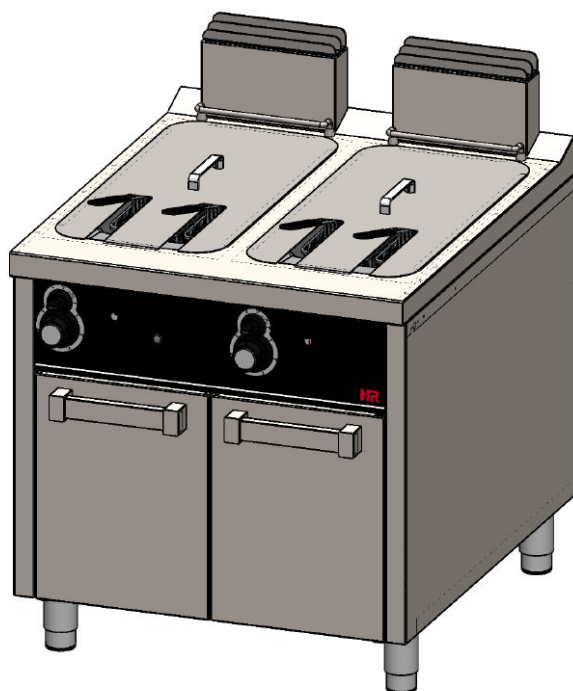

CARACTERISTIQUES TECHNIQUES

Marque	FAINCA HR
Famille	FRITEUSES
Modèle	FDG20L20L900E
Matériau principal	Acier Inox. AISI-304
Dispositif de contrôle	OUI
Type de contrôle	COMMANDE
Type de chauffage	GAZ
Sélection de la température	60°C a 190°C
Capacité (L)	2x (20L)
Matériau des cuves	Acier Inox. AISI-304
Matériau des paniers	ACIER
Verrouillage du robinet de vidange	OUI
Fenêtre/Visueur	OUI
Filtre	OUI
Indicateur d'alimentation	NON
Indicateur de fonctionnement	NON
Type du contrôle de sécurité	TEMPERATURE
Dispositif de sécurité	OUI-TERMOPAR

DETAILS DE L'EMBALLAGE

Code EAN	8437006783248
Nombre standard de pièce par emballage/carton	1
Nombre standard de pièce par palette	1
Poids net (kg)	85
Poids brut (kg)	100

DONNEES TECHNIQUES

Certificat d'homologation	CE
Puissance max (kW)	30
Piezoelectrique	SI
Flamme pilote	SI

DIMENSIONS DE L'APPAREIL

Dimensions de l'appareil (largeur, profondeur, hauteur) (mm)	800x930x1025h
Mesures du produit emballé (mm)	880x990x1100h
Dimensions d'un panier (largeur, profondeur, hauteur) (mm)	140x390x125h