

## FRY-TOP 600 TOP 600 STEEL

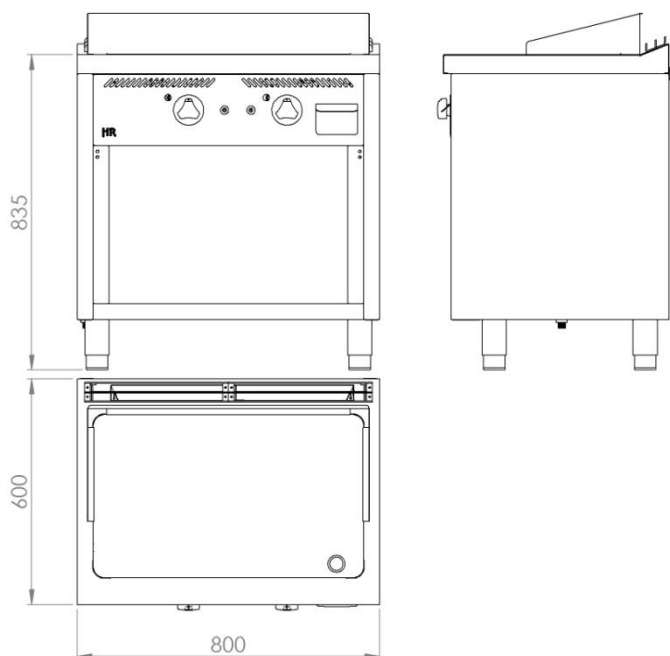

### CARACTÉRISTIQUES GÉNÉRALES

Marque	<b>FAINCA HR</b>
Famille	FRYTOP
Modèle	FT6008E
Matériau principal	Acier inoxydable
Matériau secondaire	NON
Emballage, adapté à la livraison individuelle	OUI
Dispositifs de commande	OUI
Type de contrôle	POIGNÉE
Type de chauffage	GAZ
Sélection du degré de température	réglable
Surface de cuisson	715x432 mm. 3088 cm <sup>2</sup>
Type de Plaque de cuisson	ACIER
Épaisseur de la plaque de grille (mm)	15
Nettoyage	Acier inoxydable
Matériau du corps	Acier inoxydable
Boîtier résistant à la chaleur	OUI
Bacs à graisse	1

### DÉTAILS DE L' EMBALLAGE

Code EAN	
Pcs standard par unité d'emballage / carton	1
Pièces standard par palette	1

### DONNÉES TECHNIQUES

Puissance maximale en gaz (kW)	12,5
Certifications d'homologation	CE
Poids net (kg)	98
Poids Brut (kg)	110
Déconnexion automatique	NON

### DIMENSIONS DE L'APPAREIL

Dimensions de l'appareil (hauteur, largeur, profondeur) (mm)	945x800x600
Mesures du produit emballé (mm)	1090x860x660
Dispositif de sécurité	OUI - THERMOCOUPLE