

FRY-TOP 750 TOP 400 CHROMÉ

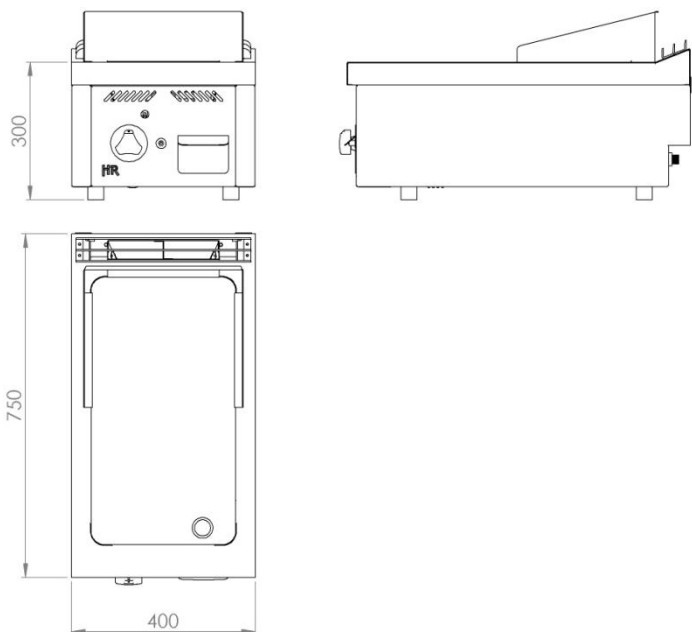

CARACTÉRISTIQUES GÉNÉRALES

Marque	FAINCA HR
Famille	FRYTOP
Modèle	FT7504SCR
Matériau principal	Acier inoxydable
Matériau secondaire	NON
Emballage, adapté à la livraison individuelle	OUI
Dispositifs de commande	OUI
Type de contrôle	POIGNÉE
Type de chauffage	GAZ
Type de Vanne	THERMOSTATIQUE
Type de Plaque de cuisson	CHROMÉ
Epaisseur de la plaque de grille (mm)	15
Surface de cuisson	320x475 mm. 1520 cm ²
Nettoyage	Acier inoxydable
Matériau du corps	Acier inoxydable
Boîtier résistant à la chaleur	OUI
Bacs à graisse	1

DÉTAILS DE L' EMBALLAGE

Code EAN	8437006768931
Pcs standard par unité d'emballage / carton	1
Pièces standard par palette	1

DONNÉES TECHNIQUES

Puissance maximale en gaz (kW)	5,5
Certifications d'homologation	CE
Poids net (kg)	45
Poids Brut (kg)	55
Déconnexion automatique	NON

DIMENSIONS DE L'APPAREIL

Dimensions de l'appareil (hauteur, largeur, profondeur) (mm)	410x400x750
Mesures du produit emballé (mm)	550x460x810
Dispositif de sécurité	OUI - THERMOCOUPLE