

FRY-TOP A GAZ – A POSER

SÉRIE 750

FT7506SCR



CARACTERISTIQUES TECHNIQUES

- Tiroir collecteur de graisse amovible à l'avant
- Planche de 15mm d'épaisseur en acier métallique, en acier ou chrome
- Boîtier en acier inoxydable
- Thermocouple de sécurité
- Chaque brûleur a un allumage automatique
- Pieds réglables en hauteur
- Plaque de cuisson soudée au sommet
- Vanne thermostatique dans les modèles chrome

Référence	Dimensions (mm)	Poids (kg)	Puissance (kW)
ACIER RECTIFIE			
FT7504S	400x750x410	45	8
FT7506S	600x750x410	67	16
FT7508S	800x750x410	86	24
REVETEMENT CHROME			
FT7504SCR	400x750x410	45	8
FT7506SCR	600x750x410	67	16
FT7508SCR	800x750x410	86	24

SCHEMAS TECHNIQUES

FT7504S/FT7504SCR

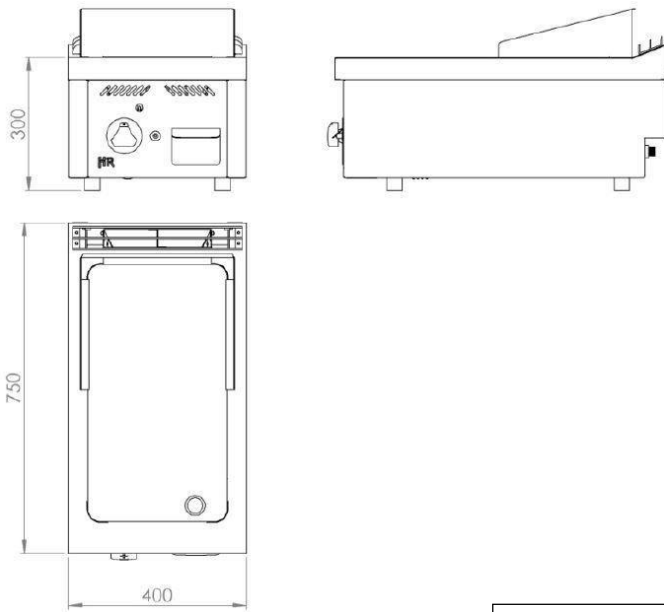

FT7506S/FT7506SCR

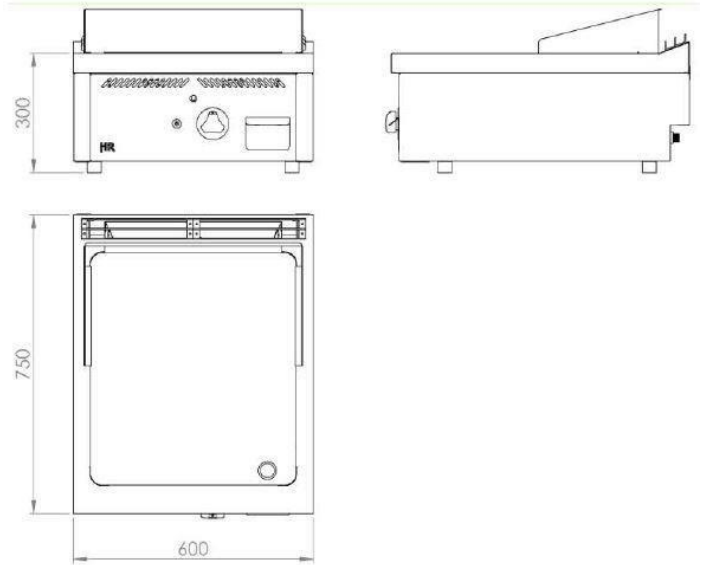

FT7508S/FT7508SCR

