

## FRY-TOP ÉLECTRIQUE SERIE 600 MEUBLE 600

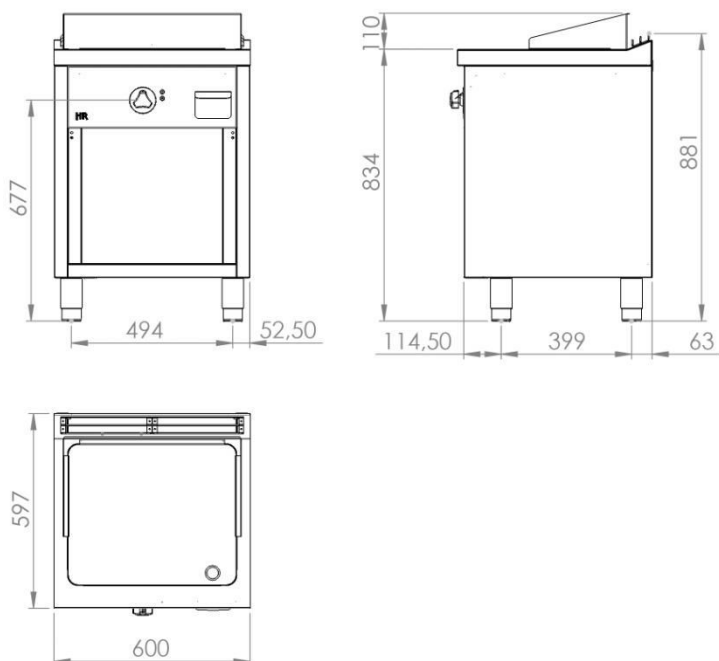

### CARACTÉRISTIQUES GÉNÉRALES

Marque	FAINCA HR
Famille	FRYTOPS
Modèle	FTE6006E
Matière principale	Acier inox AISI 304
Dispositifs de commande	OUI
Type de contrôle	POIGNÉE
Quantité (Zones)	1
Type de chauffage	RESIST. ÉLECTRIQUE
Sélection de température	RÉGLABLE
Plage de température	50-320 °C
Type de plaque de cuisson	RECTIFIÉ
Dimensions	515mm x 432mm
Surface utile	2220 cm <sup>2</sup>
Épaisseur de la plaque de cuisson(mm)	15
Nettoyage	ACIER INOX
Boîtier thermorésistant	OUI
Bacs à graisse	OUI
Capacité	1.8 L

### DÉTAILS DE L' EMBALLAGE

Code EAN	8437006793278
Pcs standard par unité d'emballage / carton	1
Poids net (Kg)	73
Poids Brut (Kg)	83
Pièces standard par palette	1

### DONNÉES TECHNIQUES

Certifications d'homologation	CE
Puissance maximale (kW)	6,3
Tension (V)	380V/400V
Type de connexion	Bornier intérieure
Localisation	ARRIÈRE
Câble de connexion	NON INCLUS
Dispositif de sécurité	Oui - THERMOSTAT
Pilote d'allumage	Oui
Pilote fonctionnement	Oui

### DIMENSIONS DE L'APPAREIL

Dimensions de l'appareil (hauteur, largeur, profondeur) (mm)	945x600x600
Mesures du produit emballé (mm)	1090x660x660