

## FRY-TOP ÉLECTRIQUE SERIE 750 MEUBLE 600 CHROMÉ

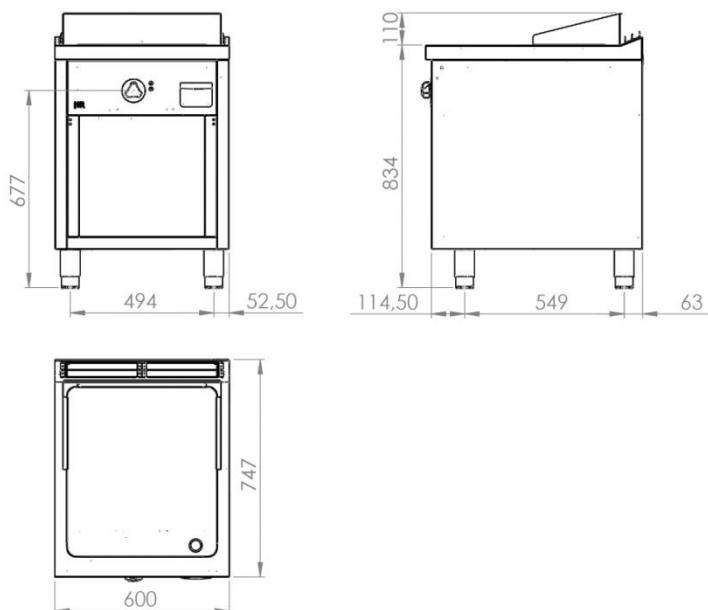

### CARACTÉRISTIQUES GÉNÉRALES

<b>Marque</b>	<b>FAINCA HR</b>
<b>Famille</b>	FRYTOPS
<b>Modèle</b>	FTE7506ECR
<b>Matière principale</b>	Acier inox AISI 304
<b>Dispositifs de commande</b>	OUI
<b>Type de contrôle</b>	POIGNÉE
<b>Quantité (Zones)</b>	1
<b>Type de chauffage</b>	RESIST. ÉLECTRIQUE
<b>Sélection de température</b>	RÉGLABLE
<b>Plage de température</b>	50-300 °C
<b>Type de plaque de cuisson</b>	CHROMÉ
<b>Dimensions</b>	515mm x 582mm
<b>Surface utile</b>	2990cm <sup>2</sup>
<b>Épaisseur de la plaque de cuisson(mm)</b>	15
<b>Nettoyage</b>	ACIER INOX
<b>Boîtier thermorésistant</b>	Oui
<b>Bacs à graisse</b>	Oui
<b>Capacité</b>	1.8 L

### DÉTAILS DE L' EMBALLAGE

<b>Code EAN</b>	8437006794947
<b>Pcs standard par unité d'emballage / carton</b>	1
<b>Poids net (Kg)</b>	91
<b>Poids Brut (Kg)</b>	103
<b>Pièces standard par palette</b>	1

### DONNÉES TECHNIQUES

<b>Certifications d'homologation</b>	CE
<b>Puissance maximale (kW)</b>	6,6
<b>Tension (V)</b>	380V/400V
<b>Type de connexion</b>	Bornier intérieure
<b>Localisation</b>	ARRIÈRE
<b>Câble de connexion</b>	NON INCLUS
<b>Dispositif de sécurité</b>	Oui - THERMOSTAT
<b>Pilote d'allumage</b>	Oui
<b>Pilote fonctionnement</b>	Oui

### DIMENSIONS DE L'APPAREIL

<b>Dimensions de l'appareil (hauteur, largeur, profondeur) (mm)</b>	945x600x750
<b>Mesures du produit emballé (mm)</b>	1090x660x810