

## CHAUFFE FRITES SERIE 750

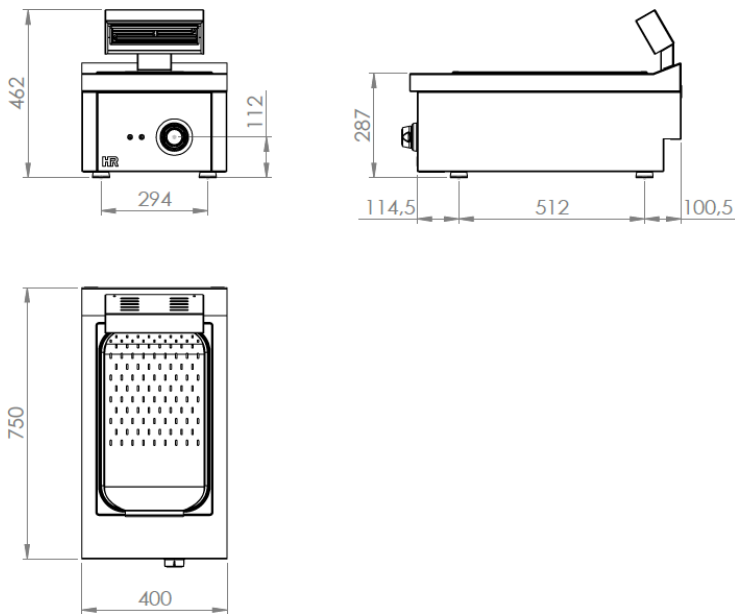

### CARACTÉRISTIQUES GÉNÉRALES

Marque	<b>FAINCA HR</b>
Famille	CHAUFFE FRITES
Modèle	MF7504S
Matière principale	ACIER INOX. AISI 304
Dispositifs de commande	OUI
Type de contrôle	MANUEL
Quantité	1
Type de chauffe	RESIST. ELECTRIQ.
Sélection du degré de température	REGLABLE / 6 POS
Cuve de Cuisson Capacité (L)	21
Dimensions (hauteur, largeur, profondeur) (mm)	300x506x150h (GN1/1)
Support de l'égouttoir	OUI
Viseur	NON
Indicateur de puissance	OUI
Indicateur de fonctionnement	OUI

### DÉTAILS DE L' EMBALLAGE

Code EAN	8437006770583
Pcs standard par unité d'emballage / carton	1
Poids net (Kg)	23
Poids Brut (Kg)	38

### DONNÉES TECHNIQUES

Certifications	CE
Puissance maximale (kW)	1
Tension (V)	230
Fréquence (Hz)	50/60
Contrôle de sécurité par	TEMP.
Dispositif de sécurité	THERMOSTAT DE SEC.
Connexions Électrique / Position	ARRIÈRE

### DIMENSIONS DE L'APPAREIL

Dimensions de l'appareil (largeur, profondeur, hauteur) (mm)	400x750x462h
Mesures du produit emballé (mm)	480x830x582h