

## MARMITES À GAZ SERIE 900

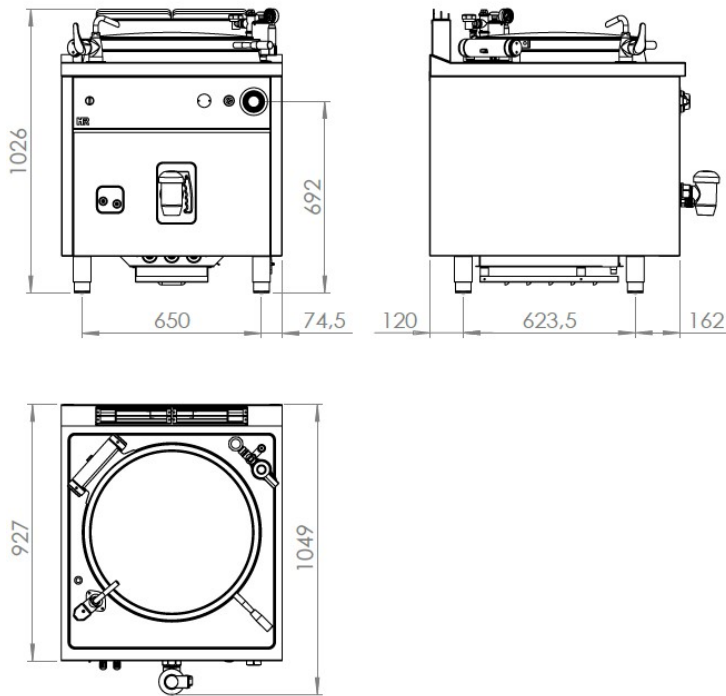

CARACTÉRISTIQUES GÉNÉRALES	
Marque	FAINCA HR
Famille de produit	MARMITE
Modèle	MG150L900E
Matière	ACIER INOX. AISI-304
Dispositif de commande	OUI
Type de contrôle	COMMANDE
Type de chauffage	GAZ- INDIRECT
Sélecteur du degré de température	2 positions
Capacité du réservoir	135 L
Robinet de remplissage du réservoir	OUI
Contrôle de sécurité	OUI
Soupape de décharge d'air	Manuel
Remplissage automatique	NON
Vanne de vidange manuelle	Base conique
Vidange filtre	OUI

DÉTAILS DE L'EMBALLAGE	
Code EAN	8437006783521
Pcs standard par unité d'emballage / carton	1
Poids net (kg)	155
Poids brut (kg)	170
Pièces standard par palette	1

DONNÉES TECHNIQUES	
Certifications d'approbation	CE
Puissance maximale au gaz butane/prop. (kW)	24
Puissance maximale au gaz naturel (kW)	24
Connexion électrique	NON
Nombre de brûleurs	3
Vanne thermostatique	NON
Dispositif de sécurité GAZ	OUI
Thermostat de sécurité	OUI
Pilote d'allumage	NON
Piézoélectrique	OUI
Entrée de gaz	BSP 1/2"

DIMENSIONS DE L'APPAREIL	
Dimensions de l'appareil (largeur, profondeur, hauteur) (mm)	800x930x1025h
Mesures du produit emballé (mm)	860x1000x1170h