

PLANCHA GAZ + RÉCHAUD

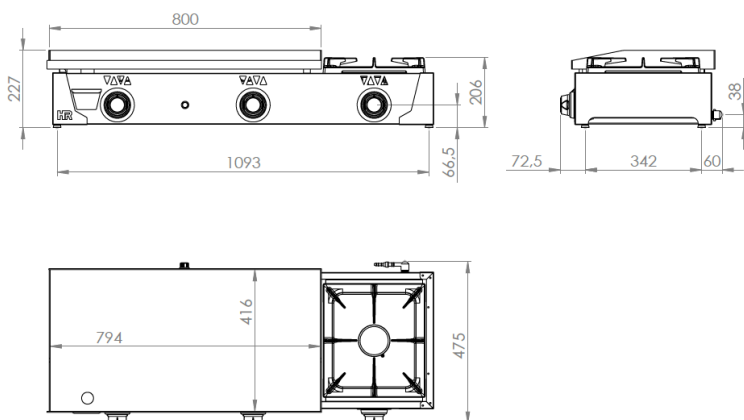
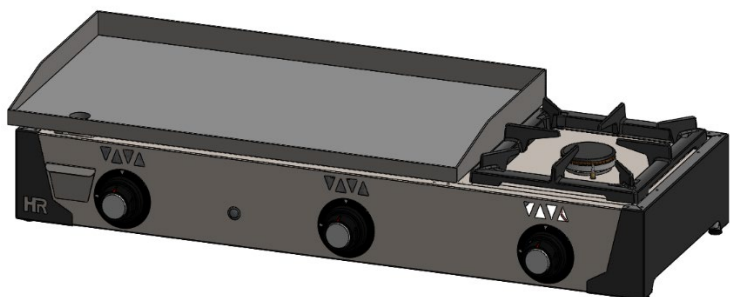

CARACTÉRISTIQUES GÉNÉRALES

Marque	FAINCA HR
Famille	PLANCHA
Modèle	PLC8100RTF
Matière principale	ACIER INOX. AISI 304
Dispositifs de commande	OUI
Type de contrôle	MANUEL
Type de chauffe	GAZ
Sélection du degré de température	2 POS
Surface utile	794x416 mm 3303 cm ²
Type de plaque	RECTIFIÉ
Épaisseur de la plaque (mm)	15
Bacs à graisse	1

DÉTAILS DE L' EMBALLAGE

Code EAN	8437006768535
Pcs standard par unité d'emballage / carton	1
Poids net (Kg)	58
Poids Brut (Kg)	68
Nombre standard d'unités par palette	1

DONNÉES TECHNIQUES

Certifications	CE
Puissance maximale G. Butane/Propane (kW)	11.8
Puissance max. G. Naturel (kW)	12.9
Puissance du réchaud G. Butane/Propane (kW)	3.2
Puissance du réchaud G. Naturelle (kW)	3.3
Déconnexion automatique	NON
Dispositif de sécurité	OUI - THERMOCOUPLE
Piézo électrique	OUI
Raccordement au gaz	BSP ½"

DIMENSIONS DE L'APPAREIL

Dimensions de l'appareil (largeur, profondeur, hauteur) (mm)	1130x475x227h
Mesures du produit emballé (mm)	1270x540x435h