

SAUTEUSE BASCULANTE À GAZ SERIE 900

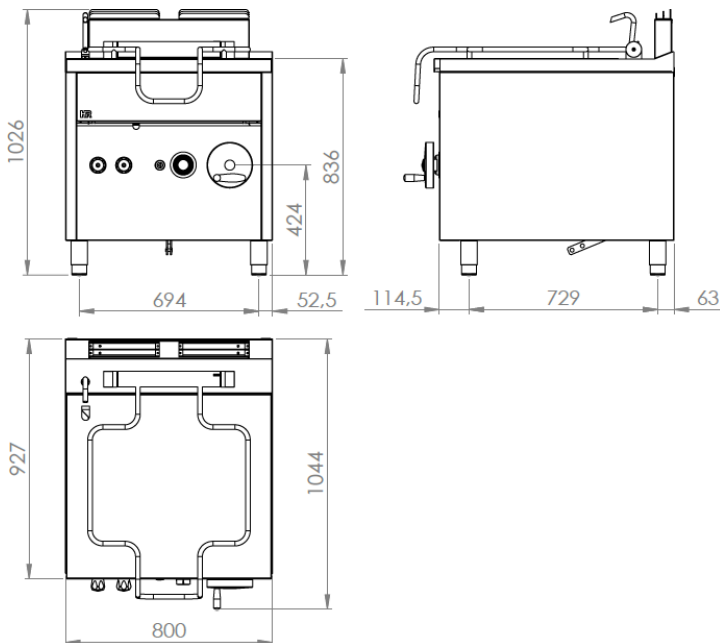

CARACTÉRISTIQUES GÉNÉRALES	
Marque	FAINCA HR
Famille	SAUTEUSE
Modèle	SBG80L900E
Matière	Acier Inox. AISI-304
Dispositifs de commande	OUI
Type de contrôle	COMMANDE
Type de chauffage - Chauffage	GAZ - DIRECT
Sélection du degré de température	Réglable 300°C
Capacité du réservoir	88L
Robinet de remplissage du réservoir	OUI
Contrôle de sécurité	OUI

DÉTAILS DE L'EMBALLAGE	
Code EAN	8437006783552
Pcs standard par unité d'emballage / carton	1
Poids net (kg)	143
Poids brut (kg)	155
Pièces standard par palette	1



DONNÉES TECHNIQUES	
Certifications d'approbation	CE
Puissance maximale au gaz butane/prop. (kW)	22
Puissance maximale au gaz naturel (kW)	22
Connexion électrique	NON
Nombre de brûleurs	3
Vanne thermostatique	OUI
Dispositif de sécurité GAZ	OUI
Thermostat de sécurité	OUI
Pilote d'allumage	NON
Piézoélectrique	OUI
Entrée de gaz	BSP ½"

DIMENSIONS DE L'APPAREIL	
Dimensions de l'appareil (largeur, profondeur, hauteur) (mm)	800x930x1025h
Mesures du produit emballé (mm)	860x1000x1170h