

SOLUTION DE REPASSAGE - SÉRIE FI SMART

REPASSEUSE SLFI-100/25EC + SLFI-120/25EC + SLFI-150/25EC

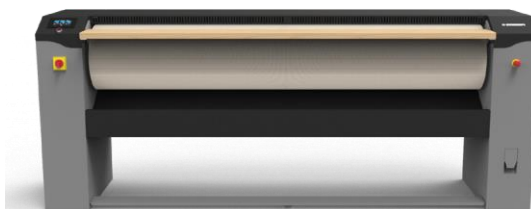

CONTRÔLE DE LA PRESSION
- Technologie brevetée - TV2008A000116

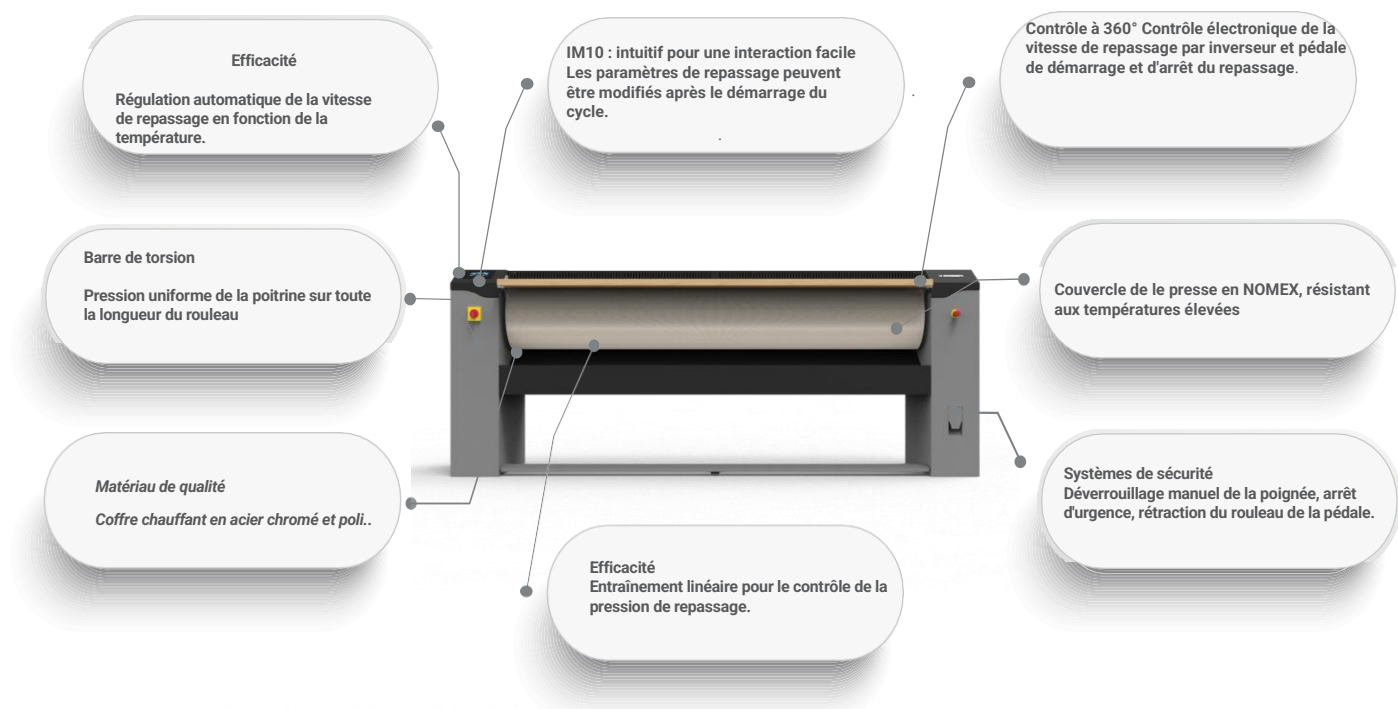

Avec IoT

Options et accessoires

M.S

Données techniques	SLFI-100/25EC	SLFI-120/25EC	SLFI-150/25EC
- Surface de repassage	1000 mm	1200 mm	1500 mm
- Diamètre du rouleau Ø	250 mm	250 mm	250 mm
- Production par heure**	25 kg/h	30 kg/h	35 kg/h
- Evaporation**	5 lt/h	6 lt/h	7 lt/h
- Vitesse de rotation	1÷6 mt/min	1÷6 mt/min	1÷6 mt/min
- Pression de repassage	214÷322 kg/m ²	214÷322 kg/m ²	214÷322 kg/m ²
- Evacuation d'air humide Ø	(opt.) 80 mm	(opt.) 80 mm	(opt.) 80 mm
- Débit d'air humide	(opt.) 160 m ³ /h	(opt.) 160 m ³ /h	(opt.) 160 m ³ /h
- Décibels	46 db (A)	46 db (A)	46 db (A)
- Fuite de chaleur (puissance maximale)***	3 %	3 %	3 %
- Type de pieds	M10	M10	M10
- Dimensions de la machine LxPxH	1550x643x985 mm	1750x643x985 mm	2050x643x985 mm
- Poids net	159 Kg	174 Kg	198 Kg
- Dimensions brute LxPxH	1600x645x1140 mm	1800x645x1140 mm	2100x645x1140 mm
- Taille de l'emballage dans une cage en bois: LxPxH	1668x713x1294 mm	1868x713x1294 mm	2168x713x1294 mm
- Poids brute	176 Kg	192 Kg	218 Kg
- Volume d'emballage standard	1,17 m ³	1,32 m ³	1,54 m ³
- Volume d'emballage des cages en bois	1,54 m ³	1,72 m ³	2 m ³
- STD. machines emballées dans un conteneur de 6096mm	24 pces	18 pces	18 pces
- STD. machines emballées dans un conteneur de 12192mm	50 pces	36 pces	36 pces

Données par type de chauffage

- Chauffage électrique	4,9 kW	5,8 kW	7,3 kW
- Puissance totale (pos 2.)	5,1 kW	6,1 kW	7,5 kW
- Absorptions (3 ph 400V-440V (+N) / 3 ph 230V / 1 ph 230V 50/60 Hz)	7 / 13 / 22 A	9 / 15 / 26 A	11 / 19 / 33 A
- Consommation par heure	4,1 kWh	4,9 kWh	6,0 kWh

* Les données concernent les machines à vide.

** 20% d'humidité résiduelle et utilisation de 100% de la longueur du rouleau (ISO 9398).

*** % de la puissance maximale installée

**** Machines empilées dans des conteneurs à haut cube

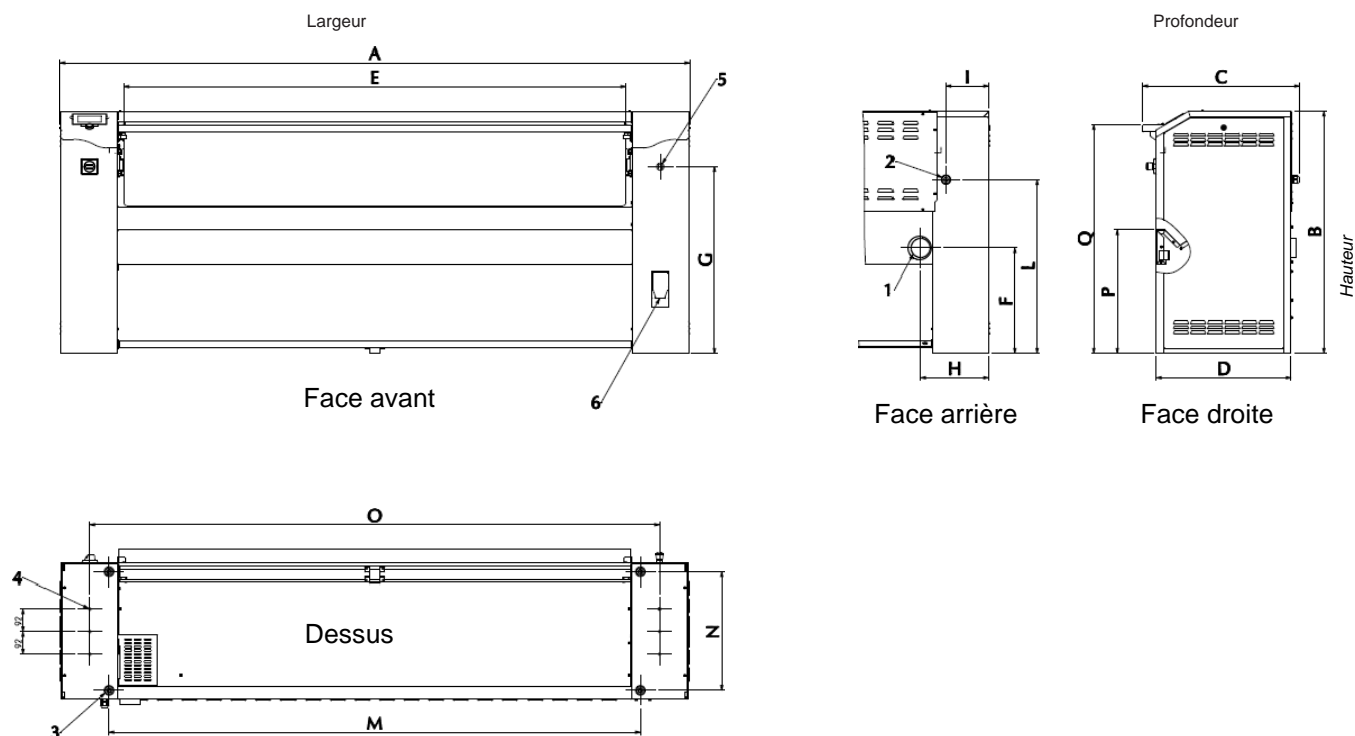

Pos. 1 – Air humide ; Pos. 2 – Alimentation électrique Pos. 3 - 4 pieds (M10); Pos. 4 - F Fixation au sol (Ø 13mm);
Pos. 5 – Bouton d'urgence ; Pos. 6 - Déclenchement de la sécurité

[mm]	A	B	C	D	E	F	G	H	I	L	M	N	O	P	Q
SLFI-100/25EC	1550	985	643	552	1030	426	760	279	175	705	1154	480	1310	580	924
SLFI-120/25EC	1750	985	643	552	1230	426	760	279	175	705	1354	480	1510	580	924
SLFI-150/25EC	2050	985	643	552	1530	426	760	279	175	705	1654	480	1810	580	924