

WSB

Mixers plongeurs

Mixers plongeurs



CARACTÉRISTIQUES PRINCIPALES

- Moteur à vitesse variable de 650 W - 18 000 tr/min sur HAUT
- Fonction de marche continue
- Le pied est remplaçable par l'utilisateur sur le bloc moteur
- Lame polyvalente en acier inoxydable
- Poignée de confort en caoutchouc et deuxième poignée pour un fonctionnement sûr et contrôlé
- Pied en acier inoxydable de 30.5 cm à 53.5cm entièrement scellé, facilement démontable et lavable au lave-vaisselle
- Le bloc d'alimentation universel s'adapte à tous les pieds et à tous les fouets.

ELECTRICITE

Voltage: 220-240V
Fréquence: 50/60Hz
Watts : 650W
Ampères : 6.25
Longueur du câble : 3.5 mètres

La gamme de mixers plongeurs Waring® Big Stik® permet de cuisiner les sauces, les vinaigrettes, les marinades et les soupes les plus onctueuses en quelques secondes.

Utilisez la pince à bol WSBBC pour un fonctionnement mains libres. Idéal pour les cuisines à haut volume.

Capacités de mélanges :

WSB50ST : Capacité de 37.8 L
WSB55ST : Capacité de 56.7 L
WSB60ST : Capacité de 94.6 L
WSB65ST : Capacité de 132.4 L
WSB70ST : Capacité de 189.2 L

Gamme WSB

Pièces et accessoires



WSB50ST
304.8 mm
Tige en acier



WSB55ST
355.6 mm
Tige en acier



WSB60ST
406.4 mm
Tige en acier



WSB65ST
457.2 mm
Tige en acier



WSB70ST
533.4 mm
Tige en acier



WSB2W
254 mm
Fouet en acier
Big Stix®
Immersion
Blenders



WSBPP
Pack
d'alimentation
Big Stix®



WSBBC
Big Stix®
Pince pour
bol



WSB01
Crochet de
suspension.

DIMENSIONS

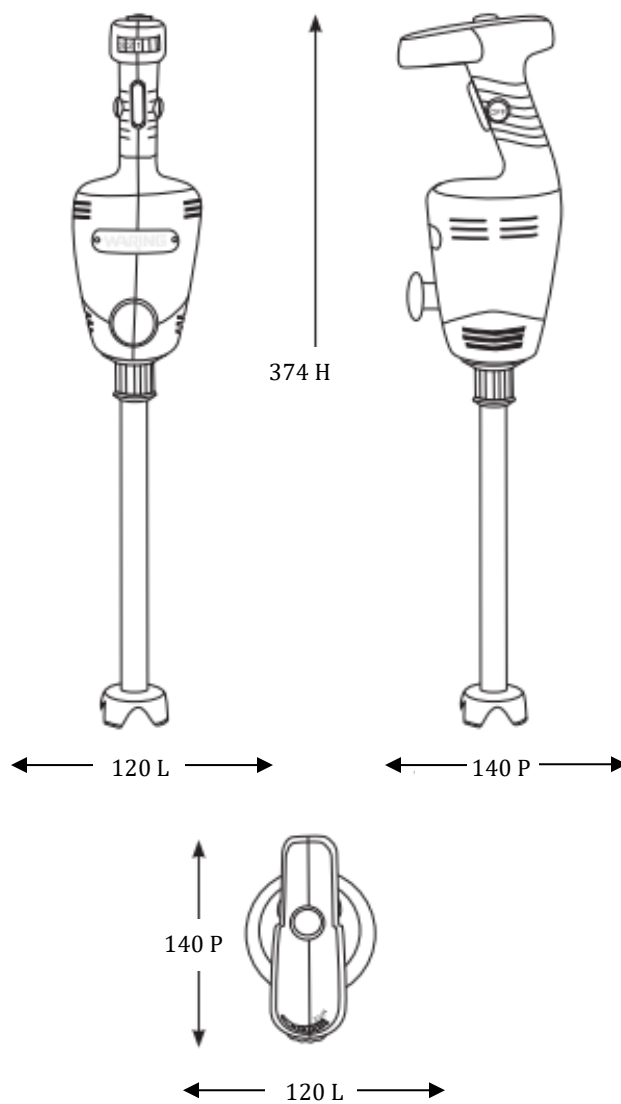

Poids net: 5 Kg.

Poids Brute: entre 4.5 et 5 Kg suivant les accessoires