

BAIN-MARIE BM600

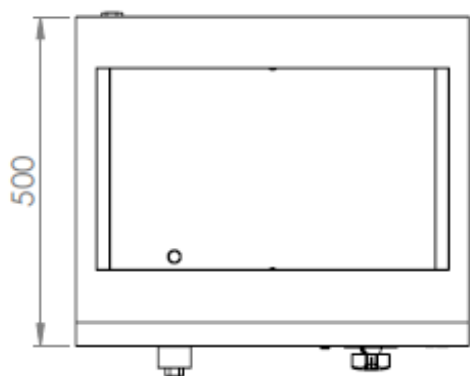
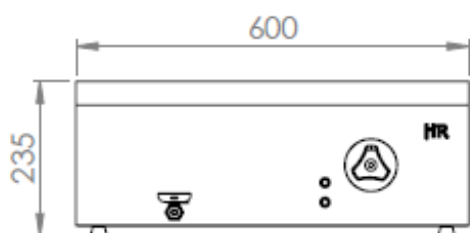
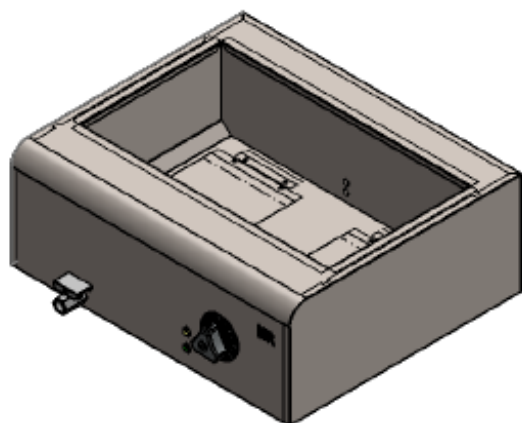

CARACTÉRISTIQUES GÉNÉRALES

Type d'appareil	BAIN-MARIE
Marque	FAINCA HR
Famille	BAIN-MARIE
Modèle	BM600
Matériau principal	ACIER INOXYDABLE
Matériau secondaire	NON
Longueur du câble d'alimentation (M)	1,25
Capacité d'eau (L)	2
Matériau des cuves	ACIER INOXYDABLE
Verrouillage du robinet de vidange	Oui
Visueur	NON
Filtre	NON
Sélection de la température	30°C a 90°C
Indicateur d'alimentation	Oui
Indicateur de fonctionnement	Oui
Type de sécurité de contrôle	TEMP.
Dispositif de sécurité	Protection thermique
Enrouleur de câble	NON
Type de fiche	MISE À LA TERRE
Pays d'origine	ESPAGNE

DÉTAILS DE L' EMBALLAGE

Code EAN	8437006781190
Pcs standard par unité d'emballage / carton	1
Pièces standard par palette	12
Poids net (kg)	12
Poids Brut (kg)	14

DONNÉES TECHNIQUES

Puissance de connexion	2
Tension (V)	230
Fréquence (Hz)	50-60
Certifications d'homologation	CE

DIMENSIONS DE L'APPAREIL

Dimensions de l'appareil (hauteur, largeur, profondeur) (mm)	235x600x500
Mesures du produit emballé (mm)	270x660x560