

PLAQUE COUP DE FEU 800

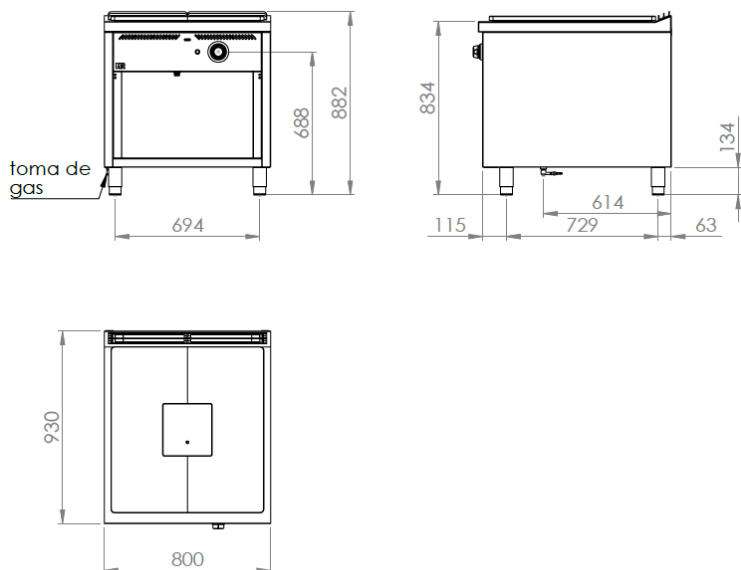
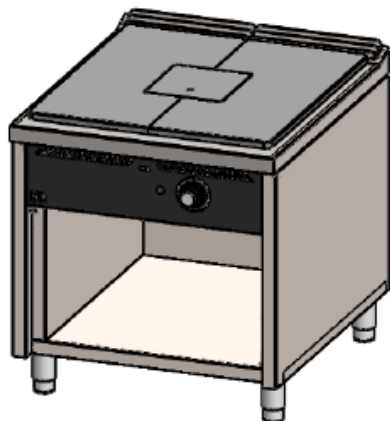

CARACTÉRISTIQUES GÉNÉRALES

Marque	FAINCA HR
Famille	PLAQUE CHAUFF.
Modèle	PR9008E
Système de levage de comptoir	INCLU
Matière principale	ACIER INOX. AISI-304
Dispositifs de commande	OUI
Type de contrôle	MANUEL
Type de chauffage	GAZ
Sélection du degré de température	REGLABLE / 2 POS
Grilles amovibles	NON
Dimension de la plaque utilisable (largeur, profondeur) (mm)	735X799
Surface utile de la plaque (cm ²)	5873
Dimensions de la plaque centrale (largeur, profondeur) (mm)	234x250

DÉTAILS DE L' EMBALLAGE

Code EAN	8437006773928
Pcs standard par unité d'emballage / carton	1
Poids net (Kg)	139
Poids Brut (Kg)	154

DONNÉES TECHNIQUES

Certifications d'approbation	CE
Puissance maximale G. Butane/Propane (kW)	14
Puissance maximale (kW) G. Naturel	14
Nombre de plaques de brûleurs	2
Dispositif de sécurité	OUI - TERMOCOUPLE
Voyant d'allumage	OUI
Piézo électrique	NON
Raccordement au gaz	BSP ½"

DIMENSIONS DE L'APPAREIL

Dimensions de l'appareil (largeur, profondeur, hauteur) (mm)	800x930x882h
Mesures du produit emballé (mm)	860x990x1072h