

WARING
COMMERCIAL

WDM120TXE

Mélangeur de boissons
monobroche à usage intensif
avec minuterie



Mélangeur de boissons monobroche à usage intensif



CARACTÉRISTIQUES PRINCIPALES

- Le moteur indépendant et performant de 1 CV (750 W) est remplaçable par l'utilisateur pour un fonctionnement continu
- Comprend une protection thermique pour prolonger la durée de vie du moteur
- Les commandes électroniques à 3 vitesses et à impulsions maintiennent la vitesse pour des performances optimales -10 000 / 15 000 / 20 000 tr/min
- Agitateur totalement intégré pour empêcher le produit de pénétrer dans le boîtier de commande
- Chaque unité comprend 2 agitateurs pour chaque broche: un agitateur solide pour mélanger les glaces dures et aérer pour un meilleur rendement, et un agitateur papillon pour les glaces plus molles et les mélanges
- Faites glisser les gobelets en position sans les incliner
- Opération START/STOP entièrement automatique, activée par le gobelet, d'une seule main
- Minuterie de 10 minutes
- Boîtier robuste en acier
- Gobelet à boisson en acier inoxydable inclus
- Capacité 825 ml

ELECTRICITE

Voltage : 220-240

Fréquence : 50-60Hz

Kilowatts : 0.2

Ampères : 1.15

Longueur du câble : 1.5 mètres



Profitez d'un fonctionnement mains libres et de résultats constants avec le mélangeur à boisson monobroche à usage intensif Waring® WDM120TXE/Kavec minuterie. Préparez des milkshakes etc, vos clients vont adorer. Passez facilement à travers la crème glacée la plus froide et la plus dure, grâce à un moteur haute performance de 1 CV. Un grand écran LCD facile à lire vous permet de vous permet de programmer la minuterie avant ou pendant l'utilisation pour maximiser l'efficacité.



Mélangeur de boissons à double broche, robuste, avec minuterie WDM120TXE

ACCESSOIRES



CAC20 Gobelet en acier inoxydable



CAC112 Agitateur solide (6 packs)



CAC123 Agitateur papillon (6 packs)

DIMENSIONS (CM)

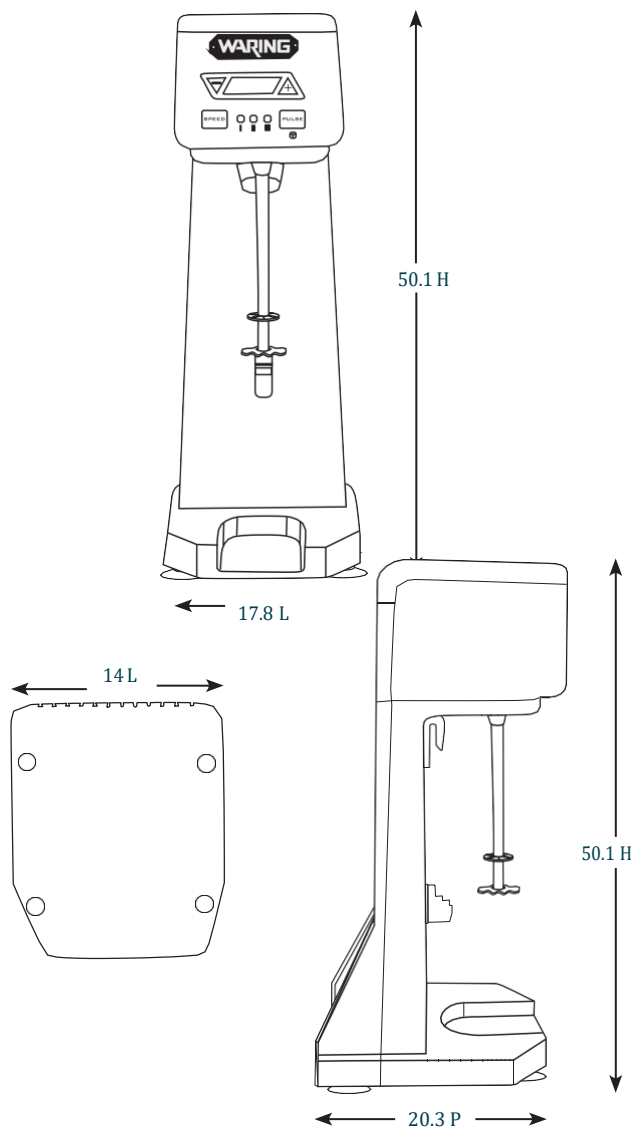

Poids net : 6.5 kg