

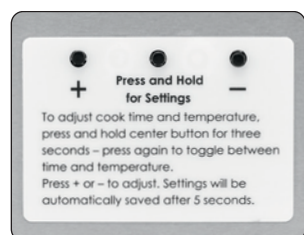

## WWHD500E

## Gaufrier belge robuste en fonte



REGLAGES DE LA TEMPÉRATURE ET DU TEMPS  
SUR LE PANNEAU ARRIÈRE



DOSEUR À PÂTE

### PRINCIPALES CARACTÉRISTIQUES

- Plaques en fonte robustes et très durables, avec une montée en température rapide et un temps de récupération inégalé.
- – La répartition uniforme de la chaleur permet une cuisson plus rapide et plus homogène des gaufres.
- – Les plaques en fonte sont préalablement culottées (pré-saisonnées), offrant un revêtement antiadhésif permanent dès la première utilisation.
- Produit jusqu'à 30 gaufres par heure (18,4 cm de largeur × 2,8 cm de hauteur)
- Température et durée programmables via le panneau de commande situé à l'arrière de l'appareil.
- Fonction rotative assurant une cuisson et un brunissement uniformes.
- Minuterie à compte à rebours automatique activée lors de la rotation des plaques à gaufres.
- – Un signal sonore vous avertit lorsque les gaufres sont prêtes.
- Conception avec une seule poignée pour éviter toute confusion lors de l'utilisation.
- Barrières de protection en fonte et pieds en caoutchouc antidérapants pour une meilleure stabilité de l'appareil.
- Bac de récupération amovible en acier inoxydable, compatible avec le lave-vaisselle.
- Idéal pour les établissements à fort volume de production, tels que les chaînes de restauration, les petits-déjeuners continentaux (hôtels, buffets) et les glaciers.
- Comprend 1 doseur à pâte.
- Température maximale : 218 °C.
- Garantie limitée de 2 ans

### CARACTÉRISTIQUES DE VENTE

Transformez votre menu avec des gaufres polyvalentes, idéales pour le déjeuner et se déclinent en créations sucrées et salées. Parfait pour les établissements à forte activité nécessitant une production importante et prolongée, ce gaufrier belge est doté de plaques en fonte ultra-résistantes qui chauffent rapidement et conservent la chaleur plus longtemps. Grâce à sa conception rotative unique à 360°, il assure une cuisson uniforme jusqu'à 30 gaufres belges parfaitement formées par heure. Ce modèle est un incontournable pour créer un plat de base polyvalent aux possibilités infinies, sucrées ou salées.

Gaufrier belge robuste en fonte

### ÉLECTRIQUE

Tension : 220-240 V

Fréquence : 50-60 Hz

Puissance : 1 600 W

Type de prise : WWHD500E - Prise F

WWHD500K - Prise G

Longueur du câble : 0,9 mètre

RoHS

## DIMENSIONS (cm)

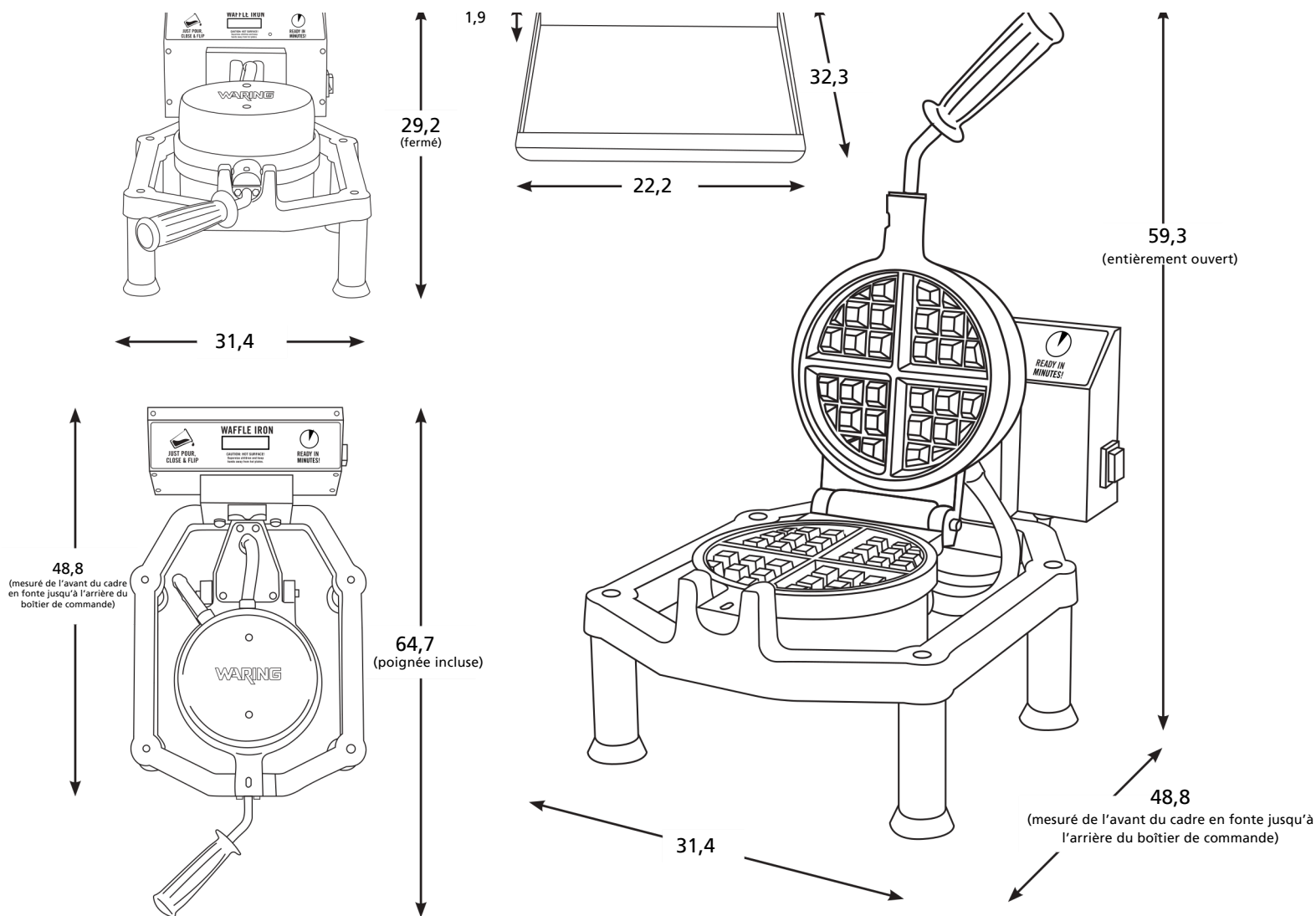

Poids hors emballage : 17,6 kg.

INFORMATIONS DE COMMANDE	POIDS de l'emballage (kg)	DIMENSIONS DE LA BOÎTE (P x L x H)	EAN
WWHD500E Fonte robuste Gaufrier belge	18,2	41,5 x 66 x 32	0 4 0 07210 8 419